

MOTOPOMPES EPUISEMENTS EFP-55-10EF

SECTEUR D'UTILISATION :

Transfert d'eaux chargées
Vidange des fosses, accident, inondations,...

CARACTÉRISTIQUES DE LA POMPE :

Pompe centrifuge auto-amorçante
Utilisable en usage continu
Hauteur maximale d'aspiration : 7 mètres
Ø de granulométrie maximale : 20 mm

COMPOSANTS :

Corps de pompe : fonte d'aluminium
Garniture mécanique : carbure de silicium
Turbine et diffuseur : fonte GS20

CARACTÉRISTIQUES DU MOTEUR :

Modèle : HONDA GX160U1
Carburant : essence sans plomb 98
Puissance : 5,5 CV
Autonomie : 2h20
Démarrage : lanceur manuel

ÉQUIPEMENT :

Clé à bougie, raccord, colliers, crépine

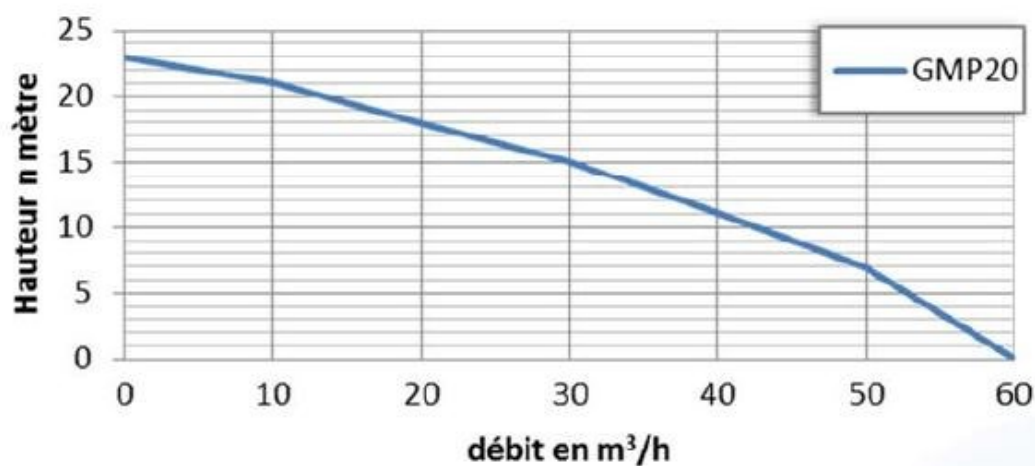
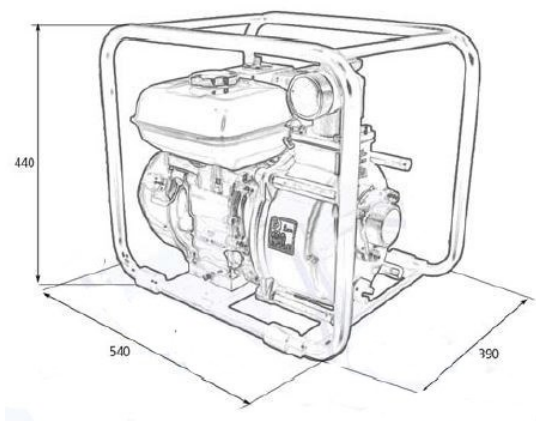

MOTEUR HONDA	PUISSANCE	AUTONOMIE	DEBIT MAX	HMT MAX	RENDEMENT OPTIMAL	Ø ORIFICES	POIDS
GX160U1	5,5 CV	2 h 20	67 m³/h 23 m	23 m	55 m³/h à 10 m	75 mm	26 kg

